

Air-Conditioners For Building Application Indoor unit

PCFY-MS40VKM2-E PCFY-MS40VKM2-ET
 PCFY-MS63VKM2-E PCFY-MS63VKM2-ET
 PCFY-MS100VKM2-E PCFY-MS100VKM2-ET
 PCFY-MS125VKM2-E PCFY-MS125VKM2-ET

English is original.	OPERATION MANUAL	FOR USER	English
Übersetzung des Originals.	BEDIENUNGSHANDBUCH	FÜR BENUTZER	Deutsch
Traduction du texte d'origine.	MANUEL D'UTILISATION	POUR L'UTILISATEUR	Français
Vertaling van het origineel.	BEDIENINGSHANDLEIDING	VOOR DE GEBRUIKER	Nederlands
Traducción del original.	MANUAL DE INSTRUCCIONES	PARA EL USUARIO	Español
Traduzione dell'originale.	ISTRUZIONI DI FUNZIONAMENTO	PER L'UTENTE	Italiano
Μετάφραση του αρχικού.	ΕΓΧΕΙΡΙΔΙΟ ΟΔΗΓΙΩΝ ΧΡΗΣΕΩΣ	ΓΙΑ ΤΟΝ ΧΡΗΣΤΗ	Ελληνικά
Tradução do original.	MANUAL DE OPERAÇÃO	PARA O UTILIZADOR	Português
Oversættelse af den originale tekst.	DRIFTSMANUAL	TIL BRUGER	Dansk
Översättning från originalet.	DRIFTSMANUAL	FÖR ANVÄNDAREN	Svenska
Aslı İngilizcedir.	İŞLETME EL KİTABI	KULLANICI İÇİN	Türkçe
Перевод оригинала.	РУКОВОДСТВО ПО ЭКСПЛУАТАЦИИ	ДЛЯ ПОЛЬЗОВАТЕЛЯ	Русский
Переклад оригіналу.	ПОСІБНИК З ЕКСПЛУАТАЦІЇ	ДЛЯ КОРИСТУВАЧА	Українська
Оригиналът е текстът на английски език.	РЪКОВОДСТВО ЗА ЕКСПЛОАТАЦИЯ	ЗА ПОТРЕБИТЕЛЯ	Български
Językiem oryginału jest język angielski.	INSTRUKCJA OBSŁUGI	INFORMACJA DLA UŻYTKOWNIKA	Polski
Originalspråket er engelsk.	BRUKSANVISNING	FOR BRUKER	Norsk
Englantil on alkuperäinen.	KÄYTTÖOPAS	KÄYTTÄJÄLLE	Suomi
Originál je v angličtině.	PROVOZNÍ PŘÍRUČKA	PRO UŽIVATELE	Čeština
Preklad anglického originálu.	NÁVOD NA OBSLUHU	PRE POUŽÍVATEĽA	Slovenčina
Az angol változat az eredeti.	HASZNÁLATI KÉZIKÖNYV	A FELHASZNÁLÓNAK	Magyar
Izvirnik je v angleščini.	NAVODILA ZA UPORABO	ZA UPORABNIKA	Slovenščina
Textul original este în limba engleză.	MANUAL DE UTILIZARE	PENTRU UTILIZATOR	Română
Originaaljuhend on ingliskeelne.	KASUTUSJUHEND	KASUTAJALE	Eesti
Origināls ir angļu valodā.	LIETOŠANAS ROKASGRĀMATA	LIETOTĀJIEM	Latviski
Originalas yra anglų k.	NAUDOJIMO VADOVAS	SKIRTA NAUDOTOJUI	Lietuviškai
Jezik originala je engleski.	PRIRUČNIK ZA RUKOVANJE	ZA KORISNIKA	Hrvatski
Prevod originala.	UPUTSTVO ZA RUKOVANJE	ZA KORISNIKA	Srpski



Manual and DECLARATION OF CONFORMITY Download



<http://www.mitsubishielectric.com/ldg/ibim/>

- en** Go to the above website to download manuals and DECLARATION OF CONFORMITY, select model name, then choose language.
- de** Besuchen Sie die oben stehende Website, um Anleitungen und KONFORMITÄTSEKTLÄRUNGEN herunterzuladen, wählen Sie den Modellnamen und dann die Sprache aus.
- fr** Rendez-vous sur le site Web ci-dessus pour télécharger les manuels et les DÉCLARATIONS DE CONFORMITÉ, sélectionnez le nom de modèle puis choisissez la langue.
- nl** Ga naar de bovenstaande website om handleidingen en CONFORMITEITSVERKLARINGEN te downloaden, de modelnaam te selecteren en vervolgens de taal te kiezen.
- es** Visite el sitio web anterior para descargar manuales y DECLARACIONES DE CONFORMIDAD, seleccione el nombre del modelo y luego elija el idioma.
- it** Andare sul sito web indicato sopra per scaricare i manuali e le DICHIARAZIONI DI CONFORMITÀ, selezionare il nome del modello e scegliere la lingua.
- el** Μεταβείτε στον παραπάνω ιστότοπο για να κατεβάσετε εγχειρίδια και τις ΔΗΛΩΣΕΙΣ ΣΥΜΜΟΡΦΩΣΗΣ. Επιλέξτε το όνομα του μοντέλου και, στη συνέχεια, τη γλώσσα.
- pt** Aceda ao site Web acima indicado para descarregar manuais e DECLARAÇÕES DE CONFORMIDADE, seleccione o nome do modelo e, em seguida, escolha o idioma.
- da** Gå til ovenstående websted for at downloade manualer og OVERENSSTEMMELSESEKTLÆRINGER, vælg modelnavn, og vælg derefter sprog.
- sv** Gå till ovanstående webbplats för att ladda ner anvisningar och FÖRSÅKRINGAR OM ÖVERENSSTÄMMELSE, välj modellnamn och välj sedan språk.
- tr** Kılavuzları ve UYGUNLUK BEYANLARINI indirmek için yukarıdaki web sitesine gidin, model adını ve ardından dili seçin.
- ru** Чтобы загрузить руководства и ДЕКЛАРАЦИЮ СООТВЕТСТВИЯ, перейдите на указанный выше веб-сайт; выберите название модели, а затем язык.
- uk** Щоб завантажити керівництва та ДЕКЛАРАЦІЇ ВІДПОВІДНОСТІ НОРМАМ, перейдіть на зазначений вище вебсайт; виберіть назву моделі, а потім мову.
- bg** Посетете горепосочения уебсайт, за да изтеглите ръководства и ДЕКЛАРАЦИИ ЗА СЪОТВЕТСТВИЕ, като изберете име на модел и след това – език.
- pl** Odwiedź powyższą stronę internetową, aby pobrać instrukcje i DEKLARACJE ZGODNOŚCI, wybierz nazwę modelu, a następnie język.
- no** Gå til nettstedet over for å laste ned håndbøker og SAMSVARSEKTLÆRINGER, velg modellnavn, og velg deretter språk.
- fi** Mene yllä mainitulle verkkosivulle ladataksesi oppaat ja VAATIMUSTENMUKAISUUSVAKUUTUKSET, valitse mallin nimi ja valitse sitten kieli.
- cs** Příručky a PROHLÁŠENÍ O SHODĚ naleznete ke stažení na internetové stránce zmíněné výše poté, co zvolíte model a jazyk.
- sk** Na webovej stránke vyššie si môžete stiahnuť návody a VYHLÁSENIA O ZHODE. Vyberte názov modelu a zvolte požadovaný jazyk.
- hu** A kézikönyvek és a MEGFELELŐSÉGI NYILATKOZATOK letöltéséhez látogasson el a fenti weboldalra, válassza ki a modell nevét, majd válasszon nyelvet.
- sl** Obiščite zgornjo spletno stran za prenos priročnikov in IZJAV O SKLADNOSTI, izberite ime modela, nato izberite jezik.
- ro** Accesați site-ul web de mai sus pentru a descărca manualele și DECLARAȚIILE DE CONFORMITATE, selectați denumirea modelului, apoi alegeți limba.
- et** Kasutusjuhendite ja VASTAVUSDEKLARATSIOONIDE allalaadimiseks minge ülaltoodud veebilehele, valige mudeli nimi ja seejärel keel.
- lv** Dodieties uz iepriekš norādīto tīmekļa vietni, lai lejupielādētu rokasgrāmatas un ATBILSTĪBAS DEKLARĀCIJAS; tad izvēlieties modeļa nosaukumu un valodu.
- lt** Norėdami atsisiųsti vadovus ir ATITIKTIES DEKLARACIJAS, apsilankykite pirmiau nurodytoje žiniatinklio svetainėje, pasirinkite modelio pavadinimą, tada – kalbą.
- hr** Kako biste preuzeli priručnike i IZJAVE O SUKLADNOSTI, idite na gore navedeno web-mjesto, odaberite naziv modela, a potom odaberite jezik.
- sr** Idite na gore navedenu veb stranicu da biste preuzeli uputstva i IZJAVE O USAGLAŠENOSTI, izaberite ime modela, a zatim izaberite jezik.

1. Veiligheidsvoorschriften	1	6. Onderhoud en schoonmaken	12
2. Onderdelen	3	7. Problemen en oplossingen	13
3. Gebruik	7	8. Specificaties	15
4. Timer	11	9. Onderhoud	16
5. Noodbedrijf voor draadloze afstandsbediening	11		

Opmerking



Afb. 1

Dit symbool wordt alleen toegepast voor landen waar dit relevant is.

Dit symbool wordt gebruikt overeenkomstig richtlijn 2012/19/EU, artikel 14 “Informatie voor de gebruikers” en Bijlage IX, en/of met Verordening (EU) 2023/1542, artikel 74 “Informatie voor de eindgebruikers” en Bijlage VI.

Dit product van MITSUBISHI ELECTRIC is gemaakt van kwalitatief hoogwaardige materialen en componenten die gerecycled of hergebruikt kunnen worden. Dit symbool geeft aan dat afgedankte elektrische en elektronische apparatuur en batterijen en accu's gescheiden van het huishoudelijk afval moeten worden ingezameld. Een chemisch symbool onder het symbool van de doorgestreepte vuilnisbak (Afb. 1) wijst erop dat de batterij of accu een hogere concentratie van een zwaar metaal bevat.

Dit wordt als volgt aangeduid: Hg: kwik (0,0005%), Cd: cadmium (0,002%), Pb: lood (0,004%)

In de Europese Unie worden afgedankte elektrische en elektronische apparatuur en batterijen en accu's gescheiden ingezameld.

Levert u deze apparatuur en batterijen en accu's daarom op de gevraagde wijze in bij uw plaatselijke recyclingepark of inzamelingspunt. Help ons het milieu waarin wij leven te beschermen!

Opmerking:

De term “Snoerafstandsbediening” in deze bedieningshandleiding is van toepassing op de PAR-42MAAB. Raadpleeg het instructieboek in deze doos voor meer informatie over de andere afstandsbediening.

1. Veiligheidsvoorschriften

- ▶ Lees alle “Veiligheidsvoorschriften” voordat u het apparaat installeert.
- ▶ In de “Veiligheidsvoorschriften” staan belangrijke instructies met betrekking tot de veiligheid. Volg ze zorgvuldig op.
- ▶ Stel de aanleverende instantie op de hoogte of vraag om toestemming voordat u het systeem aansluit op het net.
- ▶ Dit apparaat is voor de veiligheid uitgerust met een lekdetectiesysteem. Voor een goede werking van de lekdetectie moet dit apparaat na installatie altijd elektrisch worden gevoed, behalve tijdens onderhoud.

BETEKENIS VAN SYMBOLEN OP HET APPARAAT

	WAARSCHUWING (Brandgevaar)	Dit symbool geldt alleen voor het koelmiddel R32. Het type koelmiddel is te vinden op het typeplaatje van de buitenunit. Als het type koelmiddel R32 is, gebruikt dit apparaat een ontvlambaar koelmiddel. Als er koelmiddel lekt en dit in contact komt met vuur of een warmtebron, ontstaat er een schadelijk gas en bestaat er brandgevaar.
		Lees de BEDIENINGSHANDLEIDING zorgvuldig vóór ingebruikname.
		Onderhoudsmonteurs zijn verplicht om de BEDIENINGSHANDLEIDING en de INSTALLATIEHANDLEIDING zorgvuldig te lezen vóór ingebruikname.
		Raadpleeg voor meer informatie de BEDIENINGSHANDLEIDING, de INSTALLATIEHANDLEIDING en dergelijke.

Symbolen die in de tekst worden gebruikt

⚠ Waarschuwing:

Beschrijft maatregelen die genomen moeten worden om het risico van verwonding of dood van de gebruiker te voorkomen.

⚠ Voorzichtig:

Beschrijft maatregelen die genomen moeten worden om schade aan het apparaat te voorkomen.

Symbolen die in de afbeeldingen worden gebruikt

: Geeft een onderdeel aan dat geaard moet worden.

⚠ Waarschuwing:

- Deze apparaten zijn niet toegankelijk voor publiek.
- Het apparaat mag niet door de gebruiker zelf worden geïnstalleerd. Vraag de zaak waar u het apparaat gekocht heeft of een erkend bedrijf om het apparaat te installeren. Als het apparaat niet juist is geïnstalleerd, kan dit lekkage, elektrische schokken of brand tot gevolg hebben.
- Breng geen wijzigingen aan het apparaat aan. Dit kan brand, elektrische schokken, letsel en waterlekkages veroorzaken.
- Ga niet op het apparaat staan en plaats geen voorwerpen op het apparaat.
- Installeer de unit op een plek die het gewicht kan dragen.
- Zorg ervoor dat u geen water op het apparaat knoeit en raak het apparaat nooit met natte handen aan. Dit kan elektrische schokken tot gevolg hebben.
- Spuit niet met brandbaar gas in de buurt van het apparaat. Dit kan brand tot gevolg hebben.
- Zet geen gasverwarmingstoestel of een ander toestel met open vuur op een plaats waar het blootstaat aan de lucht die het apparaat uitblaast. Dit kan onvolledige verbranding tot gevolg hebben.
- Verwijder nooit de beschermkap van de ventilator in het buitenapparaat terwijl het apparaat aan staat.

- Repareer nooit zelf de unit en verplaats deze nooit zelf naar een andere plek.
- Wanneer u uitzonderlijk ongewone geluiden of vibraties bemerkt, zet dan het apparaat stil, schakel de elektriciteit uit en neem contact op met uw dealer.
- Steek nooit uw vingers, stokjes of iets dergelijks in de toever- en afvoeropeningen.
- Als u iets vreemds ruikt, dient u het apparaat niet meer te gebruiken. Draai de schakelaar uit en raadpleeg uw dealer. Doet u dat niet, dan loopt u het risico van stroomonderbreking, elektrische schokken of brand.
- Deze airconditioner is NIET bedoeld voor gebruik door kinderen of onbekwame personen die niet onder toezicht staan.
- Als het koelgas uit het apparaat geblazen wordt of lekt, zet dan de airconditioner stil, ventileer de kamer goed en neem contact op met uw dealer.
- Dit toestel is bedoeld voor gebruik door deskundige of getrainde gebruikers in winkels en in de lichte industrie, of voor commercieel gebruik door leken.

1. Veiligheidsvoorschriften

- Dit apparaat mag niet worden gebruikt door personen (met inbegrip van kinderen) met verminderde lichamelijke, zintuiglijke of geestelijke vermogens, of met een gebrek aan ervaring of kennis, tenzij ze bij het gebruik van het apparaat onder toezicht of instructie staan van een persoon die verantwoordelijk is voor hun veiligheid.
- Kinderen moeten onder toezicht staan om te voorkomen dat ze met de airconditioner gaan spelen.
- Dit toestel kan worden gebruikt door kinderen vanaf 8 jaar en door personen met verminderde lichamelijke, zintuiglijke of geestelijke vermogens of met onvoldoende ervaring en kennis op voorwaarde dat zij onder toezicht staan of zijn voorgelicht over het veilig gebruik van het toestel en op de hoogte zijn van de gevaren. Kinderen mogen niet met het toestel spelen. Laat kinderen nooit zonder toezicht schoonmaken en onderhoudswerkzaamheden uitvoeren.
- Bij het installeren, verplaatsen of onderhouden van het apparaat dient u voor het vullen van de koelstofpijpen uitsluitend gebruik te maken van de koelstof die op de buitenunit is gespecificeerd. Meng de koelstof niet met andere koelstoffen en let erop dat er geen lucht in de pijpen achterblijft.
Als de koelstof wordt gemengd met lucht, kan dit een uitzonderlijk hoge druk in de koelstofpijp tot gevolg hebben. Dit kan resulteren in explosiegevaar en andere gevaren.
Als er een andere koelstof wordt gebruikt dan de voorgeschreven koelstof, heeft dit mechanische storingen, storingen van het systeem of uitval van het apparaat tot gevolg. In het ergste geval kan de veiligheid van het product ernstig in gevaar komen.
- Vervang de koelmiddelsensor als koelmiddellekkagefout "1521, 1522 of 1524" of koelmiddelsensorstoring "5558" op het display van de afstandsbediening wordt weergegeven. Neem contact op met de winkel waar u het product hebt gekocht. Als u gebruik blijft maken van een koelmiddelsensor die geen koelmiddellekken kan detecteren, kan in het geval van koelmiddellekkage brand ontstaan.
- Zet de netschakelaar niet UIT, behalve in het geval van brandlucht of bij het uitvoeren van onderhoud of inspectie.
Er kan geen stroom worden toegevoerd naar de koelmiddelsensor die in de binnenunit is gemonteerd en de sensor kan de koelmiddellekkage niet detecteren. Dit kan leiden tot brand.
- Onderhoud, service en reparatie moeten worden uitgevoerd door een daartoe bevoegd onderhoudsmonteur met de juiste kwalificaties.
- Dit apparaat moet worden geïnstalleerd in een ruimte met een groter vloeroppervlak dan in de installatiehandleiding van de buitenunit wordt aangegeven.
Raadpleeg de installatiehandleiding van de buitenunit.
- Gebruik geen middelen om het ontdooiingsproces te versnellen of om te reinigen die niet zijn aanbevolen door de fabrikant.
- Het apparaat moet zich in een kamer bevinden zonder continu functionerende ontstekingsbronnen (zoals open vuur, een functionerend gastoestel of een functionerende elektrische kachel).
- Niet doorboren of verbranden.
- Houd er rekening mee dat koelmiddelen geurloos kunnen zijn.

⚠ Voorzichtig:

- Gebruik geen scherpe voorwerpen om de toetsen in te drukken - hiermee kunt u het bedieningspaneel beschadigen.
- Zorg ervoor dat de toevoer- en afvoeropeningen van het binnen- of buitenapparaat nooit verstopt raken of afgedekt worden.
- Maak de afstandsbediening nooit schoon met wasbenzine of in thinner gedrenkte doeken, etc.
- Gebruik de airconditioner niet langdurig in een zeer vochtige omgeving; laat b.v. een deur of raam open. Als het apparaat langdurig in de koelstand gebruikt wordt in een kamer met hoge vochtigheid (80% RV of meer), kan condenswater van de airconditioner druppelen en meubels e.d. nat maken of beschadigen.
- Raak de bovenste luchtuitlaatschoep of de onderste luchtuitlaatsdemper niet aan wanneer deze in bedrijf zijn. Er kan anders condensatie plaatsvinden waardoor de unit kan stoppen.
- Het lekken van koelvloeistof kan verstikking veroorzaken. Zorg voor ventilatie in overeenstemming met EN378-1.
- Isoleer de leidingen met isolatiemateriaal. Direct contact met de onbedekte leidingen kan leiden tot brandwonden of bevriezing.
- Stop nooit batterijen in uw mond om inslikking te voorkomen.
- Het inslikken van batterijen kan verstikking of vergiftiging veroorzaken.
- Installeer het apparaat op een stabiele structuur om overmatig lawaai of trillingen te voorkomen.
- Geluidsmetingen worden uitgevoerd in overeenstemming met JIS C9612, JIS B8616, ISO 5151(T1), en ISO 13523(T1).
- Installeer het apparaat niet op een plaats die mogelijk aan rook, gas of chemicaliën wordt blootgesteld.
De koelmiddelsensor die in de binnenunit is gemonteerd, kan hierop reageren en een fout weergeven voor koelmiddellekkage.

Het apparaat verwijderen

Raadpleeg de zaak waar u het apparaat gekocht heeft indien u zich van het apparaat wilt ontdoen.

2. Onderdelen

■ Binnenunit

Ventilatorsnelheid	4 snelheden + Auto*1	
Klep	Stappen	5 stappen
	Automatisch zwenken	Beschikbaar
Lamellen	Handmatig	
Filter	Met lange levensduur	
Indicatie filter reinigen	2.500 uur	
Instelling van modelnr. van draadloze afstandsbediening*2	065 (001)	

*1 Deze functie is alleen beschikbaar bij gebruik van een afstandsbediening waarmee de ventilatorsnelheid op "Auto" kan worden ingesteld.

*2 Stel "Model No." (Modelnr.) in voor de draadloze afstandsbediening als u deze gebruikt.

(Zie de tabel hierboven.)

- Stel het modelnummer in op het nummer tussen haakjes als de buitenunit gelijktijdig in de koel- en verwarmingsstand kan worden gebruikt (d.w.z. als het een model is waarvoor de bedieningsstand op "Auto" kan worden ingesteld).
- Zie de installatiehandleiding van de draadloze afstandsbediening voor informatie over het instellen van het modelnummer voor de draadloze afstandsbediening.

■ Snoerafstandsbediening

Controller-interface

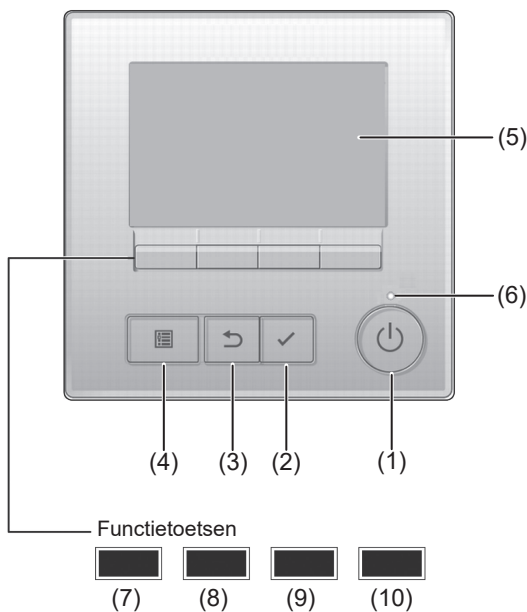

■ (1) [AAN/UIT] -toets

Drukken als u de binnenunit in- of uit wilt schakelen (AAN/UIT).

■ (2) [SELECTEREN] -toets

Druk als u de instelling wilt opslaan.

■ (3) [TERUG] -toets

Druk als u naar het vorige scherm wil terugkeren.

■ (4) [MENU] -toets

Druk als u het Hoofdmenu op het scherm wilt brengen.

■ (5) LCD met achtergrondverlichting

De bedieningsinstellingen zullen verschijnen.

Wanneer de achtergrondverlichting uit is, kunt u deze inschakelen door op een willekeurige toets in te drukken, maar dan wordt de functie van die toets niet uitgevoerd. (met uitzondering van de [AAN/UIT] -toets)

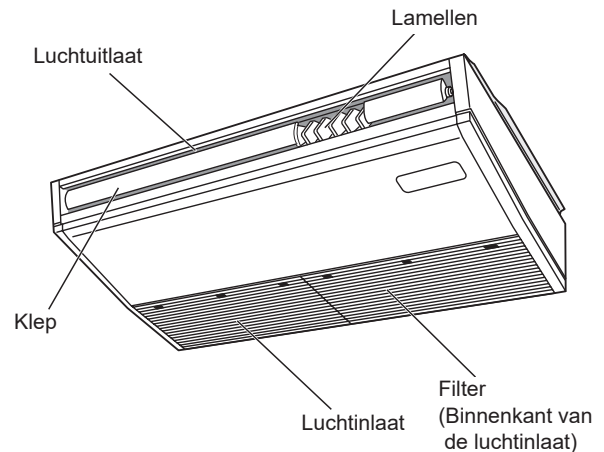

De functie van de functietoetsen is afhankelijk van het scherm. In de gids voor de functie van toetsen die onderaan het LCD-scherm wordt weergegeven, ziet u welke functie de toetsen hebben in een bepaald scherm.

Wanneer het systeem centraal wordt geregeld, wordt de gids voor de functie van toetsen die hoort bij de vergrendelde toets, niet weergegeven.

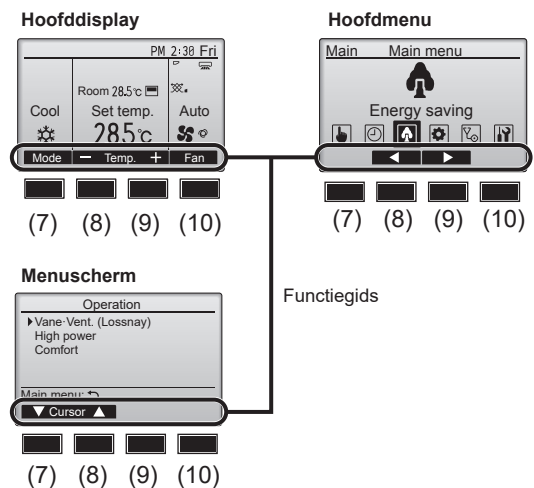

■ (6) ON/OFF-lampje

Dit lampje brandt groen zolang de unit werkt. Het knippert wanneer de afstandsbediening opstart of wanneer er iets niet in orde is.

■ (7) Functietoets [F1]

Hoofddisplay: Druk als u de werking wilt wijzigen stand.
Menu scherm: De knopfunctie varieert per scherm.

■ (8) Functietoets [F2]

Hoofddisplay: Druk als u de temperatuur wilt verlagen.
Hoofdmenu: Indrukken om de cursor naar links te verplaatsen.
Menu scherm: De knopfunctie varieert per scherm.

■ (9) Functietoets [F3]

Hoofddisplay: Druk als u de temperatuur wilt verhogen.
Hoofdmenu: Indrukken om de cursor naar rechts te verplaatsen.
Menu scherm: De knopfunctie varieert per scherm.

■ (10) Functietoets [F4]

Hoofddisplay: Druk als u de ventilatorsnelheid wilt wijzigen.
Menu scherm: De knopfunctie varieert per scherm.

2. Onderdelen

Display

Het hoofddisplay kan worden weergegeven in twee verschillende standen: "Full" (Volledig) en "Basic" (Eenvoudig). De instelling af/fabriek is "Full" (Volledig). U kunt overschakelen naar de stand "Basic" (Eenvoudig) door de instelling te wijzigen in het Hoofddisplay. (Raadpleeg de bedieningshandleiding die met de afstandsbediening is meegeleverd.)

<Volledige stand>

* Alle pictogrammen worden weergegeven ter verklaring.

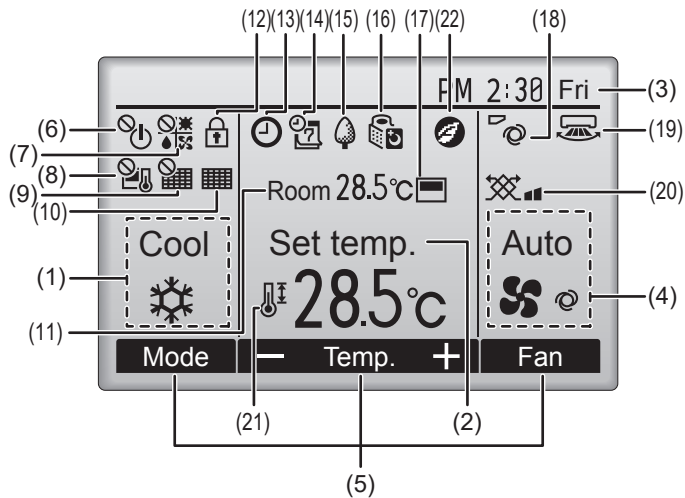

<Eenvoudige stand>

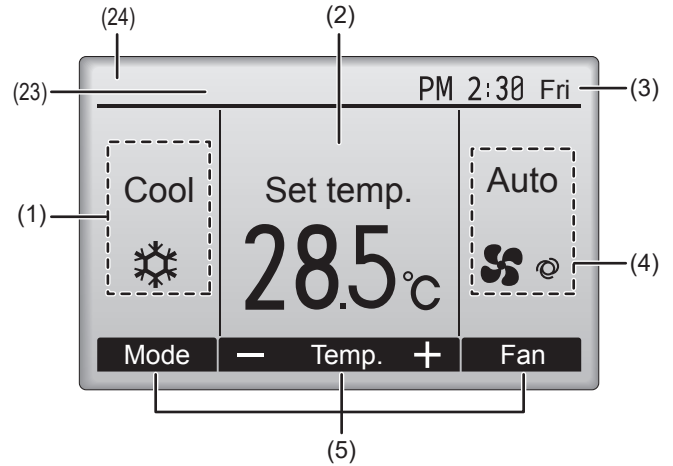

nl (1) Bedieningsstand

(2) Vooraf ingestelde temperatuur

(3) Klok

(4) Ventilatorsnelheid

(5) Toetsenfunctieguids

Functies van de bijbehorende toetsen verschijnen hier.

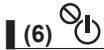

Verschijnt wanneer de units centraal in- en uitgeschakeld worden (AAN/UIT).

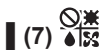

Verschijnt wanneer de bedieningsstand centraal wordt geregeld.



Verschijnt wanneer de vooraf ingestelde temperatuur centraal wordt geregeld.



Verschijnt wanneer de filter-resetfunctie centraal wordt geregeld.



Duidt aan wanneer er onderhoud aan het filter nodig is.

(11) Kamertemperatuur

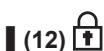

Verschijnt wanneer de toetsen zijn vergrendeld.

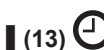

Verschijnt wanneer de "Aan/Uit-timer", "Nachtstand", of functie "Timer voor automatisch uitschakelen" is ingeschakeld.

verschijnt wanneer de timer uitgeschakeld is door het gecentraliseerde controlesysteem.

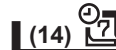

Verschijnt wanneer de Week-timer is ingeschakeld.

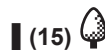

Verschijnt wanneer de units werken in de energiezuinige stand. (Zal niet verschijnen op bepaalde modellen van binnenunits)



Verschijnt zolang de buitenunits werken in de stille stand.

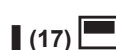

Verschijnt wanneer de ingebouwde thermistor op de afstandsbediening is ingeschakeld voor het bewaken van de kamertemperatuur (11).

verschijnt wanneer thermistor op de binnenunit is ingeschakeld voor het bewaken van de kamertemperatuur

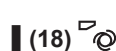

Duidt de waaierinstelling aan.



Duidt de jaloezie-instelling aan.

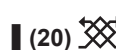

Duidt de ventilatie-instelling aan.

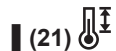

Verschijnt wanneer het bereik van de vooraf ingestelde temperatuur wordt beperkt.

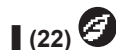

Wordt weergegeven wanneer wordt overgeschakeld naar een energiespaarstand met behulp van een functie "3D i-see Sensor".

(23) Centrale besturing

Wordt een bepaalde tijd weergegeven wanneer een centraal bestuurd item wordt bediend.

(24) Weergave voorlopige fout

Er wordt een foutcode weergegeven tijdens de voorlopige fout.

De meeste instellingen (behalve ON/OFF, stand, ventilatorsnelheid, temperatuur) kunnen worden gekozen via het hoofdmenu.

2. Onderdelen

■ Voor de draadloze afstandsbediening (Optionele onderdelen)

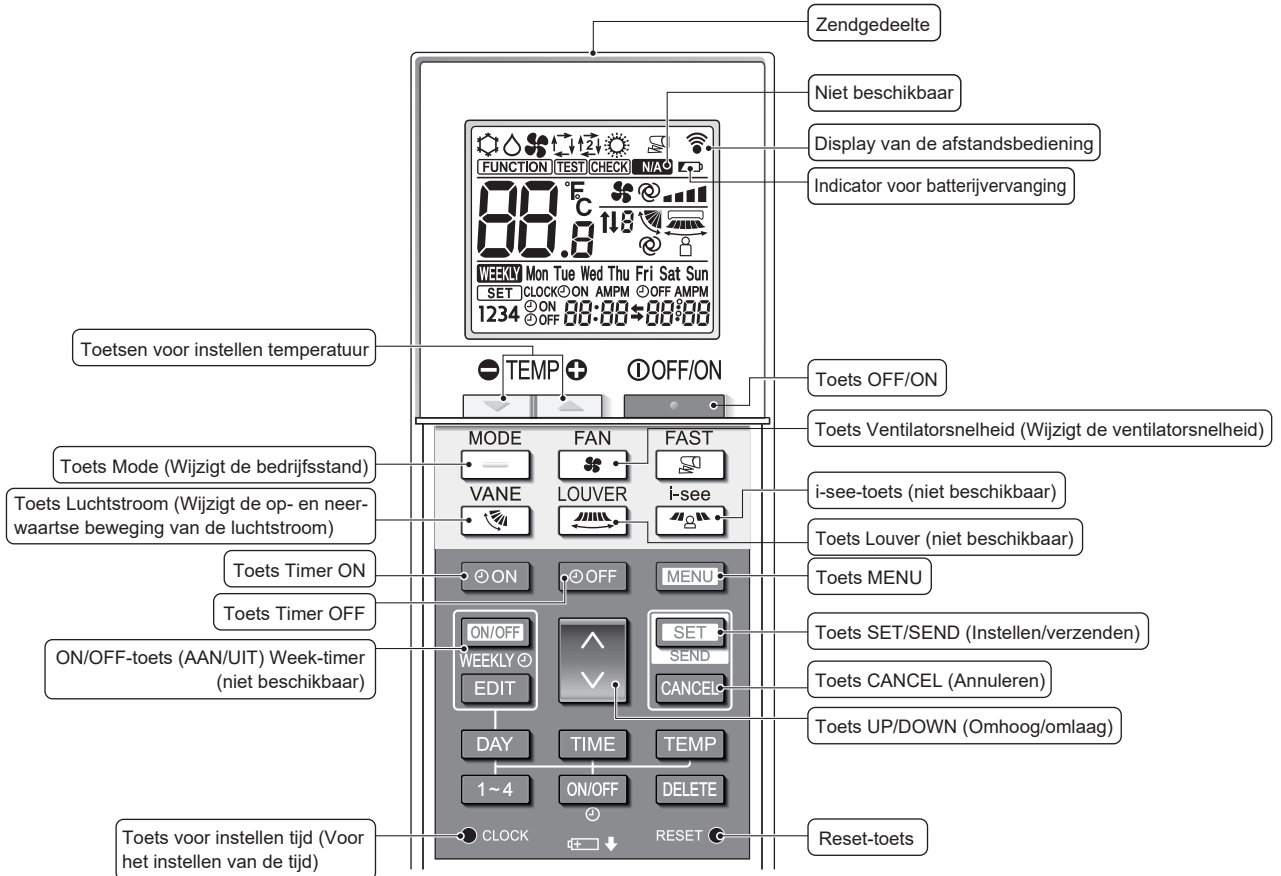

Bedieningsstand

Koelen	Drogen
Ventilator	Auto (enkele instelling)
Verwarmen	Auto* (dubbele instelling)

* De begininstelling is vereist. Raadpleeg de Installatiehandleiding.

Temperatuurinstelling
U kunt de temperatuurschaal wijzigen. Raadpleeg de Installatiehandleiding voor meer informatie.

Waaierinstelling
Stap 1 Stap 2 Stap 3 Stap 4 Stap 5 Op en Neer Auto

Niet beschikbaar
Verschijnt wanneer een niet-ondersteunde functie is geselecteerd.

Indicator voor batterijvervangning
Verschijnt wanneer de batterijen bijna leeg zijn.

Instelling ventilatorsnelheid

nl

2. Onderdelen

Opmerkingen (alleen voor draadloze afstandsbediening):

- Indien u de draadloze afstandsbediening gebruikt, dient u deze in de richting te houden van de ontvanger op het binnenapparaat.
- Als u de afstandsbediening bedient binnen ongeveer 3 minuten nadat het binnenapparaat op de voeding is aangesloten, laat het binnenapparaat mogelijk driemaal een piepsignaal horen ten teken dat het apparaat de initiële automatische controle aan het uitvoeren is.
- Het binnenapparaat laat een piepsignaal horen om te bevestigen dat het uitgezonden signaal van de afstandsbediening is ontvangen. De signalen kunnen tot ongeveer 7 meter in een rechte lijn van het binnenapparaat worden ontvangen, binnen 45° links en rechts van het apparaat. Fluorescerende lampen en sterke verlichting kunnen het vermogen van het binnenapparaat om signalen te ontvangen echter verminderen.
- Als het bedrijfslampje bij de ontvanger op het binnenapparaat knippert, moet het apparaat worden nagezien. Neem voor onderhoud contact op met uw leverancier.
- Wees voorzichtig met de afstandsbediening! Laat hem niet vallen en stel hem niet bloot aan harde schokken. Laat de afstandsbediening ook niet nat worden en laat hem ook niet in ruimtes met een hoog vochtigheidsgehalte.
- Om te voorkomen dat de afstandsbediening kwijt raakt, kunt u de houder die bij de afstandsbediening wordt meegeleverd aan een wand monteren en de afstandsbediening hier na gebruik steeds in terug plaatsen.
- Als de binnenunit tijdens het gebruik van de draadloze afstandsbediening 4 pieptonen produceert, schakelt u de automatische bedieningsstand om naar AUTO (enkele instelling) of AUTO (dubbele instelling).
Raadpleeg de bijgeleverde A5-pagina met de relevante mededeling of de installatiehandleiding voor meer informatie.

Aanbrengen/vervangen van de batterijen

1. Verwijder de bovenste kap, breng twee LR6 AA-batterijen aan en breng de bovenste kap weer aan.

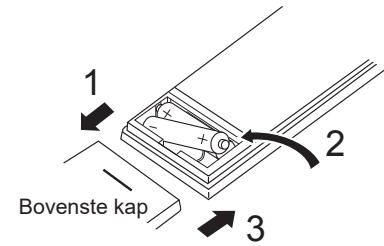

Twee LR6 AA-batterijen
Breng eerst de negatieve pool (-) van de batterijen in de houder. Plaats de batterijen in de juiste richting (+, -)!

2. Druk op reset.

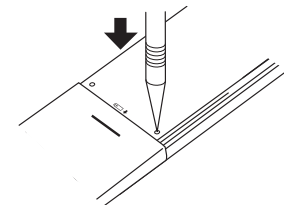

Gebruik een voorwerp met een smalle punt om op reset te drukken.

Stel na het plaatsen/vervangen van de batterijen de klok in.

Als u de klok niet instelt, kunt u bepaalde functies van de afstandsbediening niet gebruiken.

3. Gebruik

- Raadpleeg de handleiding van de afstandsbediening voor informatie over het gebruik ervan.

3.1. Aan- en uitzetten

[AAN]



Druk op de [AAN/UIT] -toets.
Het AAN/UIT-lampje gaat groen branden en het systeem wordt ingeschakeld.
Wanneer "Oplichten van LED's" op "Nee" is ingesteld, gaat het AAN/UIT-lampje niet branden.

[UIT]



Druk weer op de [AAN/UIT] -toets.
Het AAN/UIT-lampje gaat uit en het systeem stopt.

Opmerking:

Zelfs als u direct na het uitzetten van de airconditioner op de AAN/UIT-toets drukt, moet u 3 minuten wachten voordat het apparaat wordt gestart. Dit is om te voorkomen dat interne onderdelen schade oplopen.

- Werking bij opnieuw starten

	Afstandsbediening met draad	Draadloze afstandsbediening
Bedieningsstand	Bedieningsstand voordat de apparatuur werd uitgeschakeld.	Bedieningsstand wanneer de draadloze afstandsbediening wordt ingeschakeld.
Vooraf ingestelde temperatuur	Vooraf ingestelde temperatuur voordat de apparatuur werd uitgeschakeld.	Vooraf ingestelde temperatuur wanneer de draadloze afstandsbediening wordt ingeschakeld.
Ventilatorsnelheid	Ventilatorsnelheid voordat de apparatuur werd uitgeschakeld.	Ventilatorsnelheid wanneer de draadloze afstandsbediening wordt ingeschakeld.
Luchtstroomrichting	Luchtstroomrichting voordat de apparatuur werd uitgeschakeld.	Luchtstroomrichting wanneer de draadloze afstandsbediening wordt ingeschakeld.

- Instelbaar bereik vooraf ingestelde temperatuur

Bedieningsstand	Bereik vooraf ingestelde temperatuur
Cool/Dry (Koelen/Drogen)	19 – 30 °C
Heat (Verwarmen)	17 – 28 °C
Auto	19 – 28 °C
Fan/Ventilation (Ventilator/Ventilatie)	Niet instelbaar

Het instelbare temperatuurbereik varieert afhankelijk van het model van de buitenunit en de afstandsbediening.

3. Gebruik

3.2. Kiezen van de bedieningsstand

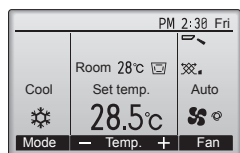

Telkens wanneer u op de functietoets [F1] drukt, worden de volgende bedrijfsstanden doorgebladerd.

Selecteer de gewenste bedrijfsstand.

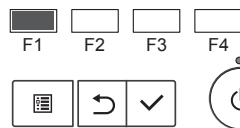
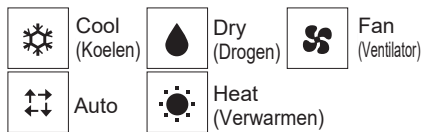

- Bedieningsstanden die niet beschikbaar zijn voor de aangesloten buitenunit worden niet weergegeven op het display.

Wat betekent het als het standpictogram knippert
Het standpictogram knippert wanneer andere binnenunits in het zelfde koelsysteem (aangesloten op dezelfde buitenunit) al werken in een andere stand. In dat geval, kan de rest van de units in dezelfde groep alleen in dezelfde stand werken.

3.3. Temperatuurinstelling

<“Cool” (Koelen), “Dry” (Drogen), “Heat” (Verwarm), en “Auto” (enkele instelling)>

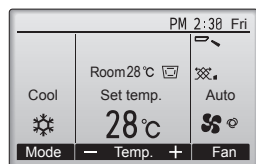
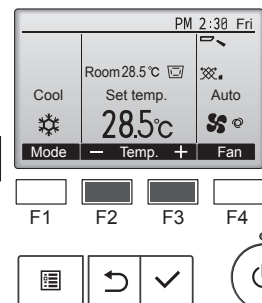

Voorbeeld display (Celsius in 1-graadverhogingen)

Druk op functietoets [F2] om de vooraf ingestelde temperatuur te verlagen en druk op functietoets [F3] als u deze wilt verhogen.

- Zie de tabel in 3.1. voor het instelbare temperatuurbereik voor verschillende bedrijfsstanden.
- Het bereik van de vooraf ingestelde temperatuur kan niet worden ingesteld voor de bediening van Ventilator/Ventilatie.
- Vooraf ingestelde temperatuur wordt ofwel weergegeven in graden Celsius in 0,5-of 1-graadverhogingen, of in Fahrenheit, afhankelijk van het model van de binnenunit en de weergavestand op de afstandsbediening.

Automatisch bedrijf (enkele instelling)

- Uitgaande van een ingestelde temperatuur, begint het koelbedrijf als de ruimtetemperatuur te hoog is en begint het verwarmingsbedrijf als de ruimtetemperatuur te laag is.
- Bij automatisch bedrijf schakelt de airconditioner over naar koelen als de ruimtetemperatuur verandert en 3 minuten lang minstens 1,5 °C boven de ingestelde temperatuur blijft. Op dezelfde wijze schakelt de airconditioner over naar verwarmen als de ruimtetemperatuur 3 minuten lang minstens 1,5 °C onder de ingestelde temperatuur blijft.

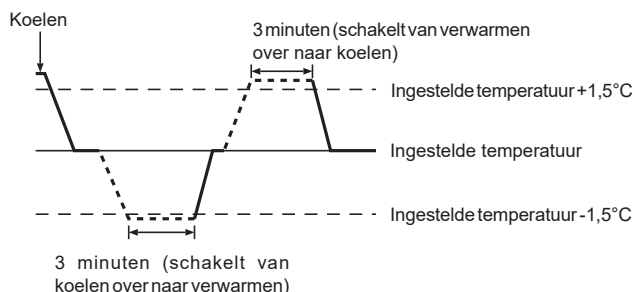

- Aangezien de kamertemperatuur automatisch wordt aangepast om een vaste effectieve temperatuur te handhaven, wordt de koeling een paar graden warmer uitgevoerd en de verwarming een paar graden koeler dan de ingestelde kamertemperatuur zodra deze temperatuur is bereikt (automatische energiebesparende bediening).

<Stand Auto (dubbele instelling)>

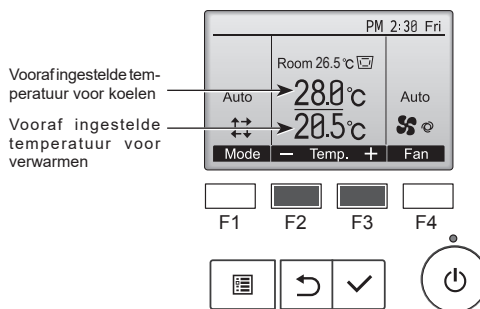

- (1) De huidige vooraf ingestelde temperaturen worden weergegeven. Druk op de toets [F2] of [F3] om het scherm Settings (Instellingen) weer te geven.

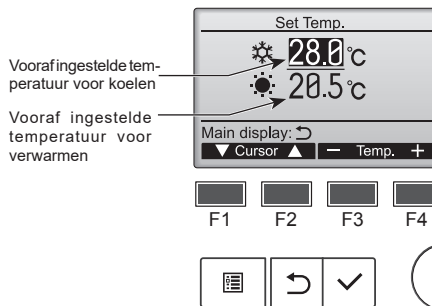

- (2) Druk de toets [F1] of [F2] om de cursor te verplaatsen naar de gewenste temperatuurinstelling (koelen of verwarmen). Druk op de toets [F3] om de geselecteerde temperatuur te verlagen en op [F4] om deze te verhogen.

- Zie de tabel in 3.1. voor het instelbare temperatuurbereik voor verschillende bedrijfsstanden.
- De vooraf ingestelde temperaturen voor koelen en verwarmen in de stand “Auto” (dubbele instelling) worden ook gebruikt in de standen “Cool”/“Dry” (Koelen/Drogen) en “Heat” (Verwarmen).
- De vooraf ingestelde temperaturen voor koelen en verwarmen in de stand “Auto” (dubbele instelling) moeten aan de volgende voorwaarden voldoen:
 - Vooraf ingestelde temperatuur voor koelen is hoger dan de vooraf ingestelde temperatuur voor verwarmen.
 - Er is voldaan aan het vereiste verschil in minimumtemperatuur tussen de vooraf ingestelde temperaturen voor koelen en verwarmen (varieert per aangesloten model binnenunit).
 - * Als vooraf ingestelde temperaturen zijn ingesteld op een manier die niet voldoet aan het vereiste verschil tussen minimumtemperaturen, worden beide vooraf ingestelde temperaturen automatisch aangepast aan het toegestane instellingsbereik.

Door de schermen navigeren

- Teruggaan naar het hoofdscherm [TERUG]-toets

Automatisch bedrijf (Dubbele instelling)

Wanneer de bedieningsstand is ingesteld op de stand “Auto” (dubbele instelling), kunnen er twee vooraf ingestelde temperaturen (één voor koelen en één voor verwarmen) worden ingesteld. Afhankelijk van de kamertemperatuur werkt de binnenunit automatisch in de koel- of verwarmingsstand (“KOELN” of “VERWARMEN”) en houdt de unit de kamertemperatuur binnen het vooraf ingestelde bereik.

De grafiek hieronder geeft het bedrijfspatroon weer van de binnenunit die werkt in de stand “Auto” (dubbele instelling).

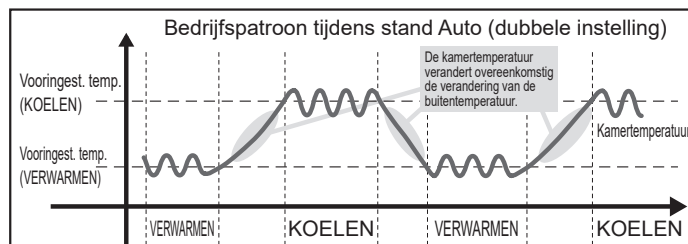

3. Gebruik

3.4. Instelling ventilatorsnelheid

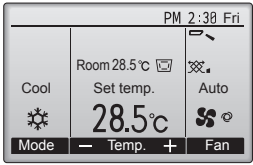

Druk op de functietoets [F4] en u doorloopt de ventilatorsnelheden in de volgende volgorde.

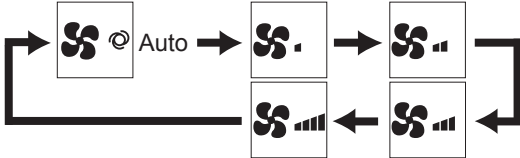

- Welke ventilatorsnelheden beschikbaar zijn is afhankelijk van het model van de aangesloten binneneenheden.

Opmerking:

- Het aantal ventilatorsnelheden is afhankelijk van het type unit dat is aangesloten. Sommige units bevatten geen instelling "Auto".
- In de volgende gevallen verschilt de daadwerkelijke ventilatorsnelheid van de snelheid die op het display van de afstandsbediening wordt aangegeven.
 1. Als op het display "Standby" (Stand-by) of "Defrost" (Ontdooien) wordt getoond.
 2. Als de temperatuur van de warmtewisselaar in de verwarmingsstand laag is. (bijvoorbeeld onmiddellijk na het starten van het verwarmingsbedrijf)
 3. In de modus HEAT (VERWARMEN), als de omgevingstemperatuur hoger is dan de ingestelde temperatuur.
 4. In de modus COOL (KOELEN), als de kamertemperatuur lager is dan de ingestelde temperatuur.
 5. Als de unit in de modus DRY (DROGEN) staat.

3.5. Instelling van de richting van de luchtstroom

3.5.1. Navigeren door het Hoofdmenu

<Naar het Hoofdmenu gaan>

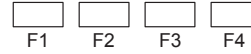
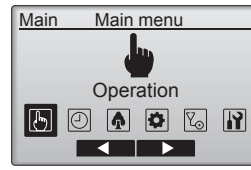

Druk op de toets [MENU] op het hoofdscherm.

Het Main menu (Hoofdmenu) verschijnt.

<Itemselectie>

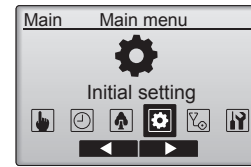

Druk op [F2] om de cursor naar links te verplaatsen.

Druk op [F3] om de cursor naar rechts te verplaatsen.

<Het scherm van het Hoofdmenu verlaten>

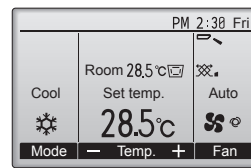

Druk op de [TERUG] -toets als u het Main menu (Hoofdmenu) wilt verlaten en wilt terugkeren naar het Hoofddisplay.

Als er 10 minuten lang geen toetsen worden aangeraakt, keert het scherm automatisch terug naar het Hoofddisplay. Alle instellingen die niet zijn opgeslagen, gaan verloren.

<Weergave van functies die niet worden ondersteund>

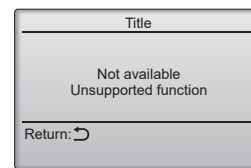

De melding links verschijnt als de gebruiker een functie selecteert die niet wordt ondersteund door het model van de bijbehorende binneneenheid.

3. Gebruik

3.5.2. Waaier-Vent. (Lossnay)

<Naar het menu gaan>

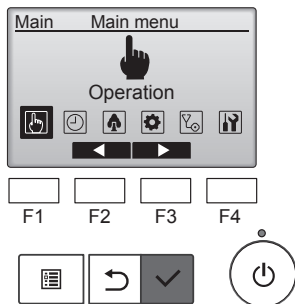

Selecteer "Operation" (Bedrijf) in het menu Main (Hoofdmenu) (zie 3.5.1.) en druk op de toets [SELECTEREN].

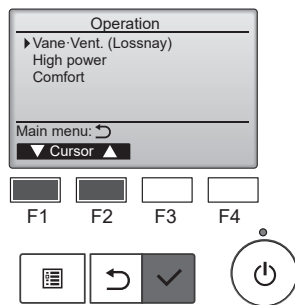

Selecteer "Vane-Vent. (Lossnay)" (Waaier Vent. (Lossnay)) of "Vane-3D i-see-Vent. (Lossnay)" (Waaier 3D i-see-vent. (Lossnay)) in het menu Operation (Bedrijf) en druk op de toets [SELECTEREN].

Waaierinstelling

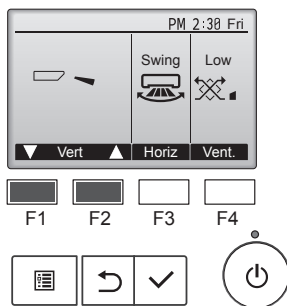

Druk op de toets zoals hierboven aangegeven om de volgende instellingsopties te doorlopen.

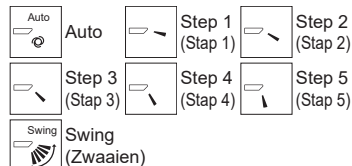

Selecteer "Swing" (Zwaaien) om de waaiers automatisch omhoog en omlaag te verplaatsen. Met de instellingen "Step 1" (Stap 1) tot en met "Step 5" (Stap 5) zet u de waaier vast in de geselecteerde hoek.

<Waaier- instelling>

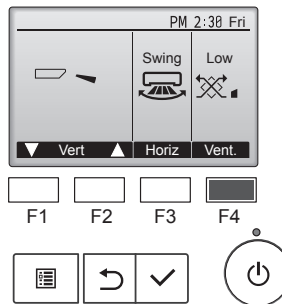

Druk op de functietoets [F4] om de volgende instellingsopties te doorlopen.



• De ventilator op sommige modellen binnenunits kan aaneengekoppeld worden met andere modellen ventilatie-units.

<Terugkeren naar het Main menu (Hoofdmenu)>

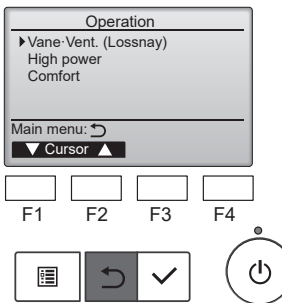

Druk op de toets [TERUG] om terug te gaan naar het menu Operation (Bedrijf).

Opmerkingen:

- Tijdens de "swing"-handeling verandert de richtingsindicatie op het scherm niet synchroon met de richting van de waaiers op de unit.
- De beschikbare richtingen zijn afhankelijk van het type unit dat is aangesloten.
- In de volgende gevallen verschilt de daadwerkelijke luchtrichting van de richting die op het display van de afstandsbediening wordt aangegeven.
 1. Als op het display "Standby" (Stand-by) of "Defrost" (Ontdooien) wordt getoond.
 2. Direct na het starten van de modus HEAT (als het systeem wacht tot de moduswijziging van kracht wordt).
 3. In de modus HEAT, als de omgevingstemperatuur hoger is dan de ingestelde temperatuur.

<[Handmatig] De richting van de luchtstroom wijzigen naar links of naar rechts>

- * De toets voor lamellen kan niet worden gebruikt.
 - Stop het apparaat, houd de hendel van de lamellen vast en stel de gewenste richting in.
- * Stel de richting niet naar binnen in als het apparaat in de modus koelen of drogen staat omdat dat kan leiden tot condensatie of druppelen.



⚠ Voorzichtig:

Zorg voor een stevige ondersteuning als u het apparaat bedient om vallen te voorkomen.

3.6. Ventilatie

Voor de LOSSNAY-combinatie

- De volgende 2 werkingspatronen zijn beschikbaar:
 - De ventilator samen met de binnenunit laten werken.
 - De ventilator onafhankelijk laten werken.

Opmerking: (Voor de draadloze afstandsbediening)

- De ventilator kan niet onafhankelijk werken.
- Geen indicatie op de afstandsbediening.

4. Timer

4.1. Voor de snoer afstandsbediening

- De timerfuncties verschillen per afstandsbediening.
- Raadpleeg de geschikte, meegeleverde handleiding van de afstandsbediening voor informatie over het gebruik ervan.
- Week-timer is niet beschikbaar op de draadloze afstandsbediening.

5. Noodbedrijf voor draadloze afstandsbediening

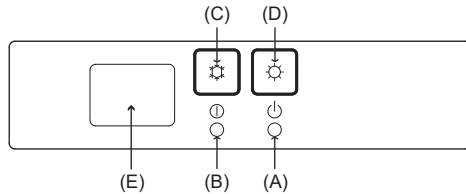

Wanneer de afstandsbediening niet kan worden gebruikt

Als de batterijen van de afstandsbediening leeg zouden raken, of als de afstandsbediening niet goed zou functioneren, kunt u via de noodknoppen op het rooster overgaan op noodbedrijf.

- (A) Stand-by-lamp
- (B) Bedrijfslamp
- (C) Noodbedrijfschakelaar voor koelen
- (D) Noodbedrijfschakelaar voor verwarmen
- (E) Ontvanger

Noodbedrijf starten

- Koelen: Houd knop (C) 2 seconden of langer ingedrukt.
- Verwarmen: Houd knop (D) 2 seconden of langer ingedrukt.
- Het oplichten van het bedrijfslampje (B) betekent het begin van het gebruik.

Opmerking:

- De details voor het noodbedrijf worden hieronder weergegeven.

De details voor NOOBBEDRIJF worden onderstaand getoond.

Bedrijfsstand	COOL (KOELEN)	HEAT (VERWARMEN)
Ingestelde temperatuur	24°C	24°C
Ventilatorsnelheid	Hoog	Hoog
Luchtstroomrichting	Horizontaal	Naar beneden 5

Noodbedrijf stoppen

- Houd knop (C) of (D) 2 seconden of langer ingedrukt om het noodbedrijf uit te schakelen.

6. Onderhoud en schoonmaken

■ Filter information

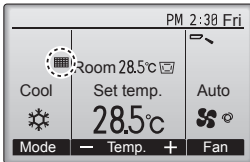

De filter-icoon verschijnt in het Hoofddisplay in de stand Volledig wanneer het tijd is voor het reinigen van de filters.

Was, reinig of vervang de filters wanneer dit teken verschijnt. Raadpleeg de installatiehandleiding van de binneneenheid voor nadere bijzonderheden.

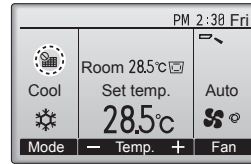

Wanneer de filter-icoon wordt getoond in het Hoofddisplay in de stand Volledig, wordt het systeem centraal geregeld en kan het filterteken niet worden gereset.

Als twee of meer binneneenheden zijn aangesloten, kan het afhankelijk van het type filter, de timing voor het reinigen van het filter voor de beide eenheden verschillen.

Het pictogram verschijnt wanneer de filter op de hoofdeenheid moet worden gereinigd.

Wanneer het filter te kunnen wordt gereset, wordt de cumulatieve bedieningsduur van alle eenheden gereset.

Het pictogram verschijnt volgens schema na een bepaalde bedieningsduur, waarbij ervan wordt uitgegaan dat de binneneenheden zijn geïnstalleerd in een ruimte met een gewone luchtkwaliteit. Afhankelijk van de luchtkwaliteit zal de filter misschien vaker moeten worden gereinigd.

De cumulatieve tijd voor de reiniging van filters is afhankelijk van het model.
• Deze indicatie is niet beschikbaar voor de draadloze afstandsbediening.

⚠ Voorzichtig:

- Vraag een erkende vakman het filter te reinigen.

▶ Reinigen van de filters

- Maak de filters schoon met behulp van een stofzuiger. Als u niet de beschikking heeft over een stofzuiger, klopt de filters dan lichtjes tegen een hard voorwerp zodat al het stof en vuil eruit valt.
- Als de filters heel erg vuil zijn, was deze dan in lauw water. Als u wasmiddel gebruikt, zorg dan dat dit hierna grondig wordt weggespoeld en laat de filters goed drogen voordat u deze weer plaatst.

⚠ Voorzichtig:

- Droog de filters nooit in direct zonlicht of met behulp van een warmtebron zoals een straalkachel of een haardroger; hierdoor kunnen de filters kromtrekken.
- Was de filters nooit in heet water (meer dan 50°C); hierdoor kunnen de filters kromtrekken.
- Let erop dat de filters altijd zijn geïnstalleerd als u het apparaat gebruikt. Gebruik van het apparaat zonder de filters kan leiden tot beschadiging ervan.
- Trek niet te hard aan de waaier en duw er niet te hard op. Hierdoor kan schade optreden.

⚠ Voorzichtig:

- Voordat u begint met schoonmaken, moet u het apparaat stoppen en de stroomvoorziening uitzetten.
- Binnenapparaten zijn uitgerust met filters om stof uit ingezogen lucht te verwijderen. Reinig de filters volgens de hieronder aangegeven methodes.

⚠ Voorzichtig:

- U dient bij het verwijderen van het filter voorzorgsmaatregelen te treffen om uw ogen te beschermen tegen stof. Ook moet u op een krukje gaan staan om het karwei uit te voeren. Zorg ervoor dat u niet valt.
- Als het filter is verwijderd, dient u de metalen delen van het apparaat voor binnengebruik niet aan te raken, om letsel te voorkomen.

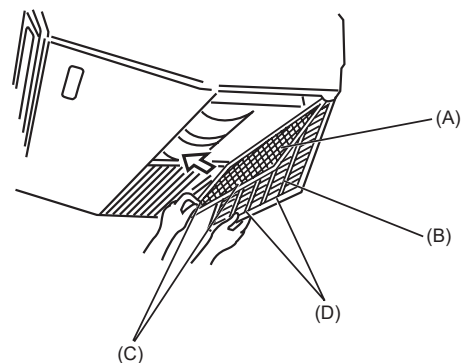

- (1) Open het inlaatrooster.
- (2) Houd de knop op het filter vast en trek het filter omhoog in de richting van de pijl. Plaats het filter na reiniging goed terug in de borging.

(A) Filter (B) Inlaatrooster (C) Knop (D) Borging

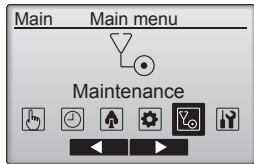

Selecteer "Maintenance" (Onderhoud) in het Main menu (Hoofdmenu) en druk op de toets [SELECTEREN].

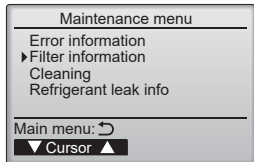

Selecteer "Filter information" (Filterinformatie) in het menu Maintenance (Onderhoudsmenu) en druk op de toets [SELECTEREN].

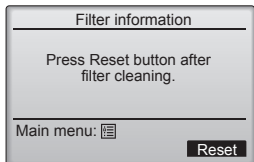
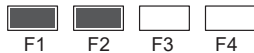

Druk op functietoets [F4] als u het filterteken wilt resetten.

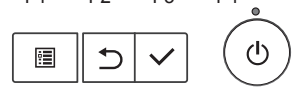



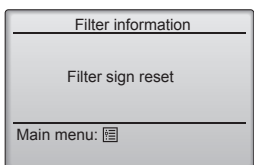



Selecteer "OK" met functietoets [F4].



Er verschijnt een bevestigingsscherm.

Navigeren door de schermen
• Terug naar het Main menu (Hoofdmenu)
..... [MENU] -toets
• Terug naar het vorige scherm
..... [TERUG] -toets

7. Problemen en oplossingen

Heeft u een probleem?	Hier is de oplossing. (Het apparaat functioneert normaal.)
De airconditioner verwarmt of koelt niet goed.	<ul style="list-style-type: none"> ■ Reinig het filter. (De luchtstroom wordt verminderd als het filter vuil of verstopt is.) ■ Controleer de temperatuurafstelling en stel de temperatuur in. ■ Zorg ervoor dat er voldoende ruimte is rond de buitenunit. Is de luchtinlaat of -uitlaat van de binnenunit geblokkeerd? ■ Staat er een deur of raam open?
Als het verwarmingsbedrijf start wordt de warme lucht niet snel uit het binnenapparaat geblazen.	<ul style="list-style-type: none"> ■ Er wordt pas warme lucht geblazen als het binnenapparaat voldoende is opgewarmd.
In de verwarmingsstand stopt de airconditioner voordat de ingestelde ruimtetemperatuur is bereikt.	<ul style="list-style-type: none"> ■ Bij een lage buitentemperatuur en een hoge luchtvochtigheid kan er op het buitenapparaat ijsafzetting ontstaan. Als dit het geval is, voert het buitenapparaat het ontdooiingsbedrijf uit. Na ongeveer 10 minuten dient normaal bedrijf te beginnen.
De opwaartse/neerwaartse luchtstroomrichting verandert tijdens de werking of de opwaartse/neerwaartse luchtstroomrichting kan niet worden ingesteld.	<ul style="list-style-type: none"> ■ In de koelstand worden de waaiers na 1 uur automatisch in de horizontale positie (naar beneden) gezet wanneer de neerwaartse (horizontale) luchtstroomrichting naar boven/beneden is geselecteerd. Dit gebeurt om te voorkomen dat er zich water vormt dat van de waaiers druppelt. ■ In de verwarmingsstand worden de waaiers automatisch in de horizontale luchtstroomrichting naar boven/beneden gezet wanneer de luchtstroomtemperatuur laag is of tijdens de ontdooiing.
Wanneer de opwaartse/neerwaartse luchtstroomrichting is veranderd, worden de waaiers altijd omhoog en omlaag verplaatst voorbij de ingestelde positie, voordat ze uiteindelijk op die positie stoppen.	<ul style="list-style-type: none"> ■ Wanneer de opwaartse/neerwaartse luchtstroomrichting is veranderd, worden de waaiers naar de ingestelde positie verplaatst nadat de basispositie is gedetecteerd.
Er klinkt een geluid van stromend water of zo nu en dan een sissend geluid.	<ul style="list-style-type: none"> ■ Deze geluiden kunnen worden gehoord als er koelstof in de airconditioner stroomt, of als de stroom van de koelstof verandert.
Er klinkt een krakend of knarsend geluid.	<ul style="list-style-type: none"> ■ Deze geluiden kunnen worden gehoord als er ten gevolge van temperatuurveranderingen delen uitzetten of inkrimpen en daardoor langs elkaar gaan wrijven.
De ruimte heeft een onaangename geur.	<ul style="list-style-type: none"> ■ Het binnenapparaat zuigt lucht aan die gassen afkomstig uit wanden, tapijt en meubilair bevat en tevens geuren uit kleding, en blaast deze dampen in de ruimte terug.
Uit het binnenapparaat wordt een witte mist of damp uitgestoten.	<ul style="list-style-type: none"> ■ Indien de binnentemperatuur en de luchtvochtigheid hoog zijn, kan deze omstandigheid zich bij het begin van het bedrijf voordoen. ■ Tijdens het ontdooien kan een koele luchtstroom naar beneden worden geblazen die eruitziet als mist.
Er komt water of damp uit het buitenapparaat.	<ul style="list-style-type: none"> ■ Tijdens de koelstand kan zich water vormen en dit kan uit de koelleidingen en verbindingen druppelen. ■ Tijdens de verwarmingsstand kan zich water vormen en dit kan uit de warmtewisselaar druppelen. ■ Tijdens het ontdooien kan het water op de warmtewisselaar verdampen, waardoor er waterdamp wordt uitgestoten.
De airconditioner werkt niet terwijl de toets ON/OFF (AAN/UIT) is ingedrukt. Het scherm met de bedieningsstand wordt weergegeven op de afstandsbediening.	<ul style="list-style-type: none"> ■ Is de aan/uitschakelaar van de binnenunit uitgeschakeld? Schakel de aan/uitschakelaar in.
"  " verschijnt in het display van de afstandsbediening.	<ul style="list-style-type: none"> ■ Tijdens centrale besturing verschijnt "" in het display van de afstandsbediening en kan de airconditioner met de afstandsbediening worden gestart of gestopt.
Als u de airconditioner kort nadat deze is gestopt opnieuw start, zal deze niet functioneren, ook al hebt u de hoofdschakelaar ingedrukt.	<ul style="list-style-type: none"> ■ Wacht ongeveer 3 minuten. (Het bedrijf is gestopt om de airconditioner te beschermen.)
De airconditioner werkt zonder dat de hoofdschakelaar is ingedrukt.	<ul style="list-style-type: none"> ■ Is de aan-timer ingesteld? Druk op de hoofdschakelaar om het bedrijf te stoppen. ■ Is de airconditioner aan een centrale afstandsbediening gekoppeld? Raadpleeg de personen die de airconditioner bedienen. ■ Verschijnt "" in het display van de afstandsbediening? Raadpleeg de personen die de airconditioner bedienen. ■ Is de automatische herstelvoorziening bij spanningsonderbrekingen ingesteld? Druk op de hoofdschakelaar om het bedrijf te stoppen.
De airconditioner stopt zonder dat de hoofdschakelaar is ingedrukt.	<ul style="list-style-type: none"> ■ Is de uit-timer ingesteld? Druk op de hoofdschakelaar om het bedrijf opnieuw te starten. ■ Is de airconditioner aan een centrale afstandsbediening gekoppeld? Raadpleeg de personen die de airconditioner bedienen. ■ Verschijnt "" in het display van de afstandsbediening? Raadpleeg de personen die de airconditioner bedienen.
Het timerbedrijf van de afstandsbediening kan niet worden ingesteld.	<ul style="list-style-type: none"> ■ Zijn de timerinstellingen ongeldig? Als de timer kan worden ingesteld, verschijnt , of  in het display van de afstandsbediening.
"Please Wait" (wachten a.u.b.) verschijnt in het display van de afstandsbediening.	<ul style="list-style-type: none"> ■ De initiële instellingen worden uitgevoerd. Wacht ongeveer 3 minuten.

7. Problemen en oplossingen

Heeft u een probleem?	Hier is de oplossing. (Het apparaat functioneert normaal.)												
Er verschijnt een foutcode in het display van de afstandsbediening.	<ul style="list-style-type: none"> ■ De beveiligingen zijn aangesproken om de airconditioner te beveiligen. ■ Probeer deze apparatuur niet zelf te repareren. <p>Zet onmiddellijk de hoofdschakelaar uit en raadpleeg uw leverancier. Stel de leverancier op de hoogte van de modelnaam en de informatie die in het display van de afstandsbediening verscheen.</p>												
Er klinkt een geluid van water dat wordt afgetapt of het draaien van een motor.	<ul style="list-style-type: none"> ■ Als het koelbedrijf stopt, treedt de aftappomp in werking, die vervolgens weer stopt. Wacht ongeveer 3 minuten. 												
Het geluid is harder dan vermeld in de specificaties.	<ul style="list-style-type: none"> ■ Het geluidsniveau van een werkende binnenunit wordt beïnvloed door de akoestiek van een specifieke ruimte, zoals aangegeven in de volgende tabel, en zal hoger zijn dan de geluidsspecificatie, die is gemeten in een echovrije ruimte. <table border="1" style="width: 100%; border-collapse: collapse; text-align: center;"> <thead> <tr> <th></th> <th>Sterk geluidsabsorberende ruimten</th> <th>Normale ruimten</th> <th>Gering geluidsabsorberende ruimten</th> </tr> </thead> <tbody> <tr> <td>Voorbeelden van locaties</td> <td>Zendstudio, muziekr ruimten, enz.</td> <td>Ontvangstruimte, hotellobby, enz.</td> <td>Kantoor, hotelkamer</td> </tr> <tr> <td>Geluidsniveau's</td> <td>3 - 7 dB</td> <td>6 - 10 dB</td> <td>9 - 13 dB</td> </tr> </tbody> </table>		Sterk geluidsabsorberende ruimten	Normale ruimten	Gering geluidsabsorberende ruimten	Voorbeelden van locaties	Zendstudio, muziekr ruimten, enz.	Ontvangstruimte, hotellobby, enz.	Kantoor, hotelkamer	Geluidsniveau's	3 - 7 dB	6 - 10 dB	9 - 13 dB
	Sterk geluidsabsorberende ruimten	Normale ruimten	Gering geluidsabsorberende ruimten										
Voorbeelden van locaties	Zendstudio, muziekr ruimten, enz.	Ontvangstruimte, hotellobby, enz.	Kantoor, hotelkamer										
Geluidsniveau's	3 - 7 dB	6 - 10 dB	9 - 13 dB										
Er verschijnt niets in het display van de draadloze afstandsbediening, het display is zwak, of de signalen worden alleen door het binnenapparaat ontvangen als de afstandsbediening dichtbij wordt gehouden.	<ul style="list-style-type: none"> ■ De batterijen zijn bijna leeg. Breng nieuwe batterijen aan en druk op reset. ■ Indien er ook nadat nieuwe batterijen zijn geplaatst niets verschijnt, controleer dan of de batterijen in de juiste richting zijn aangebracht (+, -). 												
Na het plaatsen/vervangen van batterijen in de afstandsbediening kunnen niet alle functies worden gebruikt.	<ul style="list-style-type: none"> ■ Controleer of de klok is ingesteld. Als de klok niet is ingesteld, dient u dit alsnog te doen. 												
Op het binnenapparaat knippert het bedrijfslampje bij de ontvanger voor de draadloze afstandsbediening.	<ul style="list-style-type: none"> ■ De zelfdiagnose-functie is uitgevoerd om de airconditioner te beveiligen. ■ Probeer deze apparatuur niet zelf te repareren. <p>Zet onmiddellijk de hoofdschakelaar uit en raadpleeg uw leverancier. Geef de modelnaam aan de leverancier door.</p>												
Er blaast met tussenpozen warme lucht uit de binnenunit wanneer de verwarmingsstand uit is of tijdens de ventilatorstand.	<ul style="list-style-type: none"> ■ Wanneer een andere binnenunit in de verwarmingsstand werkt, gaat de bedieningskraan af en toe open en dicht om de stabiliteit in het airconditioningsysteem te handhaven. Deze activiteit zal na een tijdje stoppen. <p>* Als dit een ongewenste verhoging van de kamertemperatuur veroorzaakt, bijv. in kleinere kamers, stop dan tijdelijk de werking van de binnenunit.</p>												
De binnenunit die niet in werking is, wordt warm en er is een geluid dat lijkt op stromend water, in de unit te horen.	<ul style="list-style-type: none"> ■ Door een binnenunit die niet in werking is, blijft toch een kleine hoeveelheid koelmiddel stromen. 												
Er wordt een foutcode (1521, 1522, 1524, 5558) weergegeven op de afstandsbediening.	<ul style="list-style-type: none"> ■ Voer de reparatie nooit zelf uit. ■ Zet de netschakelaar van de airconditioner niet uit, neem contact op met de winkel waar u het product hebt gekocht en geef de productnaam en de inhoud van het afstandsbedieningsdisplay door. (Als het display 1521, 1524 of 5558* toont, wordt de circulatiefunctie uitgevoerd. In dat geval bestaat het risico op koelmiddellekkage, dus zet de netschakelaar niet uit, ventileer de ruimte en neem contact met ons op.) <p>* De circulatiefunctie wordt uitgevoerd wanneer de EN 378-compatibele instelling ingeschakeld is en de foutcode 5558 wordt weergegeven.</p>												

8. Specificaties*

Toepassingsbereik

Het bereik van de werktemperaturen voor zowel de binnen- als de buitenapparaten van de serie Y, R2, Multi-S is als hieronder wordt vermeld.

■ PCFY-MS-VKM-serie

Model		MS40	MS63	MS100	MS125	
Stroomvoorziening (voltage / frequentie)	<V/Hz>	~(1FASE) 220-230-240/50, 220-230-240/60				
Capaciteit (Koelen/Verwarmen) *1	<kW>	4,5/5,0	7,1/8,0	11,2/12,5	14,0/16,0	
Afmetingen (hoogte)	<mm>	230				
Afmetingen (breedte)	<mm>	960	1280	1600		
Afmetingen (diepte)	<mm>	680				
Netto gewicht	<kg>	25	32	37	39	
Luchtuitstroomvermogen ventilator (laag-Gemiddeld 2-Gemiddeld 1-hoog)	<m ³ /min>	10-11-12-13	14-15-16-18	21-24-26-28	21-24-27-31	
Geluidsniveau (laag-Gemiddeld 2-Gemiddeld 1-hoog)	<dB>	29-32-34-36	31-33-35-37	36-38-41-43	36-39-42-44	
Koelvermogen	waarneembaar P _{nominaal,c}	<kW>	3,19	4,89	7,50	9,38
	latent P _{nominaal,c}	<kW>	1,31	2,21	3,70	4,62
Verwarmingsvermogen	P _{nominaal,h}	<kW>	5,00	8,00	12,50	16,00
Totaal elektrisch ingangsvermogen	P _{elek}	<kW>	0,040	0,050	0,090	0,110
Geluidsvermogensniveau (per snelheid, indien van toepassing)	LWA	<dB>	50-53-54-57	53-55-56-58	57-59-61-63	59-61-63-65

(EU)2016/2281

Opmerking

* Bedrijfstemperatuur van binnenunit.

Koelstand: 15°C (natteboltemperatuur) - 24°C (natteboltemperatuur)

Verwarmingsstand: 15°C (drogeboltemperatuur) - 27°C (drogeboltemperatuur)

*1 Koel-/verwarmingscapaciteit geeft de maximumwaarde tijdens de werking aan onder de volgende omstandigheden.

Koelen: Binnen 27°C (drogeboltemperatuur)/19°C (natteboltemperatuur), Buiten 35°C (drogeboltemperatuur)

Verwarmen: Binnen 20°C (drogeboltemperatuur), Buiten 7°C (drogeboltemperatuur)/6°C (natteboltemperatuur)

9. Onderhoud

9.1. Richtsnoer voor preventief onderhoud

De volgende onderhoudsintervallen geven aan hoe vaak onderdelen naar schatting moeten worden vervangen en gerepareerd ingevolge periodieke controles. Onderdelen hoeven niet noodzakelijkerwijs na elk onderhoudsinterval te worden vervangen.

De onderhoudsintervallen zijn geen indicatie van de garantieperiode.

Onderdelen	Controle-interval	Onderhoudsinterval*
Motor (ventilator, afvoerpomp)	1 keer per jaar	20.000 uur
Lager		15.000 uur
Elektrische kast		25.000 uur
Warmtewisselaar		5 jaar
Elektronische expansieklep		20.000 uur
Sensor (thermist, koelmiddelsensor, enz.)		5 jaar
Afvoerbakje		8 jaar

- De bovenstaande tabel geeft de belangrijkste onderdelen aan. Raadpleeg het onderhoudscontract voor meer informatie.
- Dit onderhoudsinterval is de geschatte periode tussen de dagen waarop onderhoud moet worden uitgevoerd ter waarborging van langdurig, veilig gebruik van het product.
Gebruik de bovenstaande tabel voor onderhoudsplanning (zoals het ramen van de kosten voor onderhoudscontrole).
Afhankelijk van de inhoud van het onderhoudscontract kunnen de werkelijke controle- en onderhoudsintervallen korter zijn dan vermeld in de bovenstaande tabel.
- Afhankelijk van de onderhoudsspecialist kunnen de onderhouds- en controle-items afwijken.
Bespreek dit met uw onderhoudsspecialist wanneer u een onderhoudscontract afsluit.

* Er wordt uitgegaan van de volgende gebruiksomstandigheden.

- Normaal gebruik zonder frequente START/STOP's (per uur vinden minder dan 6 START/STOP's plaats)
- De bedrijfstijd wordt geraamd op 10 uur per dag/2.500 uur per jaar.

Wanneer de apparatuur in de volgende omstandigheden wordt gebruikt, kan het onderhoudsinterval korter zijn.

- Gebruik in een omgeving met hoge temperatuur en vochtigheid of met grote temperatuur- en vochtigheidsschommelingen
- Gebruik in een omgeving die onderworpen is aan sterke spanningsschommelingen (de vervorming van netspanning, frequentie en golfvorm) (die binnen het toegestane bereik vallen)
- Gebruik in een omgeving waar de apparatuur blootstaat aan trillingen of mechanische schokken
- Gebruik in een omgeving waar stof, zout, giftige gassen zoals zwaveldioxide en waterstofsulfide, en olienevel aanwezig zijn
- Frequent starten/stoppen en gebruik gedurende lange perioden (24x7 gebruik van airconditioning)

This product is designed and intended for use in the residential, commercial and light-industrial environment.

Authorised Representative in EU

Mitsubishi Electric Europe B.V.
Living Environment Systems Sales and Marketing Headquarter
2, Rue de l'Union, 92565 Rueil-Malmaison Cedex, France

Importer in European and surrounding region.

Mitsubishi Electric Europe B.V.
Capronilaan 34, 1119 NS, Schiphol Rijk, The Netherlands
https://emea.mitsubishielectric.com/en/about/local/locations/emea_europeandcis001/

French Branch
2, Rue de l'Union, 92565 Rueil-Malmaison Cedex, France
<https://fr.mitsubishielectric.com/fr/>



German Branch
Mitsubishi-Electric-Platz 1 40882 Ratingen North Rhine-Westphalia, Germany
<https://de.mitsubishielectric.com/de/>

Irish Branch
Plunkett House, Grange Castle Business Park, Nangor Road Dublin 22 Ireland
<https://ie.mitsubishielectric.com/en/>

Italian Branch
Via Energy Park 14, 20871 Vimercate (MB), Italy
<https://it.mitsubishielectric.com/it/>

Norwegian Branch
Gneisveien 2D, 1914 Ytre Enebakk, Norway
<https://no.mitsubishielectric.com/no/>

Polish Branch
Krakowska 48, PL-32-083 Balice, Poland
<https://pl.mitsubishielectric.com/pl/>

Portuguese Branch
Avda. do Forte 10, 2794-019 Carnaxide, Lisbon, Portugal
<https://pt.mitsubishielectric.com/pt/>

Scandinavian Branch
Hammarbacken 14, P.O. Box 750, SE-19127, Sollentuna, Sweden
<https://se.mitsubishielectric.com/sv/>

Spanish Branch
Av. de Castilla 2, Edificio Europa, planta primera, 28830, Pq. Empresarial San Fernando, Madrid, Spain
<https://es.mitsubishielectric.com/es/>

UK Branch
Travellers Lane, Hatfield, Hertfordshire, AL10 8XB, United Kingdom
<https://gb.mitsubishielectric.com/en/>

MITSUBISHI ELECTRIC TURKEY ELEKTRİK ÜRÜNLERİ A.Ş.
Şerifali Mahallesi Kale Sokak No: 41, 34775 Ümraniye, İstanbul, Türkiye
<https://tr.mitsubishielectric.com/tr/>

Please be sure to put the contact address/telephone number on this manual before handing it to the customer.

MITSUBISHI ELECTRIC CORPORATION

HEAD OFFICE: TOKYO BUILDING, 2-7-3, MARUNOUCHI, CHIYODA-KU, TOKYO 100-8310, JAPAN